

BVZAXN 12/56

BVZAXN 6_9_12/56

DO ODPROWADZANIA GAZÓW SPALINOWYCH W KLASACH TEMPERATUROWYCH F200, F300 I F400

- Do instalacji w strefie pożarowej bez dodatkowego chłodzenia.
- Cicha praca z powodu niskich prędkości obrotowych wynikających z wysokiej sprawności.
- Zoptymalizowane łopatki kierownicy wylotowej zwiększające sprawność.
- Szeroki zakres korekty punktu pracy w ramach dostępnej mocy silnika może być wykonany na budowie przez bezstopniową regulację łopatek bez konieczności demontażu wirnika (funkcja niedostępna w przypadku klasy temperaturowej F400).
- Zmienna ilość łopatek (6 / 9 / 12) pozwala na osiągnięcie najwyższej możliwej sprawności w żądanym punkcie pracy.
- 15 wielkości
- Nominalna średnica wirnika 315 do 1.600 mm
- Strumień objętości powietrza max. 230.000 (m³/h)
- Spręż całkowity max. 3.150Pa
- Możliwy każdy kolor obudowy z palety RAL

Zastosowanie



Zastosowanie

- Do montażu wewnątrz i na zewnątrz strefy pożarowej.
- Do zabudowy ze swobodnym ssaniem / tłoczeniem lub w kanale, w poziomie i w pionie
- Dwufunkcyjne: oddymianie i wentylacja
- Dwa wentylatory połączone szeregowo, do usuwania dymu i do wentylacji bytowej parkingów podziemnych (redundancja w trybie awaryjnym 66%)

Opis



Warianty wykonania

- Klasa temperaturowa F200 / F300 / F400

Akcesoria

- System diagnozy wentylatorów VD
- Zestaw pomiarowy ilości powietrza VME
- Monitorowanie drgań łożysk STI
- Izolacja akustyczna i termiczna

- Zadaszenie do wersji z izolacją akustyczną i termiczną przy zabudowie zewnętrznej
- Tłumik okrągły TSR (na ssaniu i na tłoczeniu)
- Tłumik okrągły TSR z rdzeniem wewnętrznym (na ssaniu i na tłoczeniu)
- Przedłużenie obudowy
- Pokrywa inspekcyjna
- Samoczynna kłapa zwrotna
- Króćce elastyczne
- Przeciwnożer
- Wyrównanie potencjałów
- Dysza napywowa
- Siatka ochronna (strona ssawna i tłoczna)
- Dyfuzor
- Dyfuzor z rdzeniem wewnętrznym
- Wyrzutnia z siatką ochronną
- Stopy podstawy
- Wsporniki do montażu pionowego
- Wibroizolatory sprężynowe
- Skrzynka połączeniowa
- Wyłącznik serwisowy luzem (do montażu poza strefą pożarową)
- Pierścień do montażu ściennego (strona ssawna i tłoczna)
- Bez silikonu
- Regulator dla trybu wentylacji i oddymiania
- Ochrona powierzchni lakierem proszkowym i/lub
- Cynkowane ogniwo w kategorii ochrony przed korozją C2 do C5M

Klasyfikacja, normy i wytyczne

- Do transportu gazów spalinowych
- W klasach temperaturowych F200, F300, F400
- Klasyfikacja temperatury / czasu według PN- EN 12101 - cz. 3:
- F200 CE Nr: 0761-CPD-0009, zawiera deklarację właściwości użytkowych (DoP) Licencja Generalnego Inspektoratu Budynków (tylko na rynek niemiecki) Nr. Z-78.11-128
- F300 CE Nr: 0761-CPD-0010, lub 0761- CPR-0492 przy zastosowaniu falownika w funkcji oddymiania, zawiera Deklarację właściwości użytkowych (DoP) Licencja Generalnego Inspektoratu Budynków(tylko na rynek niemiecki) Nr Z-78.11-128
- F400 CE Nr: 0761-CPD-0011, lub 0761- CPR-0493 przy zastosowaniu falownika w funkcji oddymiania, zawiera Deklarację właściwości użytkowych (DoP) Licencja Generalnego Inspektoratu Budynków(tylko na rynek niemiecki) Nr Z-78.11-128

INFORMACJE TECHNICZNE

BVZAXN 12/56 Zakres pracy

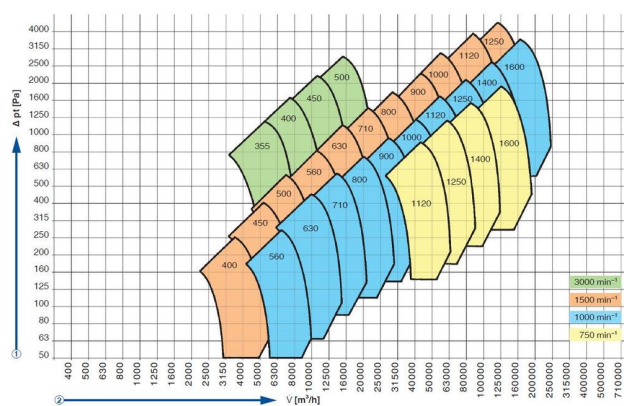

t = 20 °C
p = 1.2 kg/m³

① Spręż całkowity
② Strumień powietrza

Wymiary [mm]

①	Ø średnica	Øk	ØD	zxd	H	a	a ₁	C	b	b ₁	b ₂	③ b × l
315	320	356	386	8 x 9.5	240	328	302	35	356	68	80	12 x 20
355	359	395	425	8 x 9.5	270	356	330	35	398	88	80	12 x 20
400	401	438	468	12 x 9.5	300	406	379	37	438	104	80	12 x 20
450	450	487	517	12 x 9.5	335	430	400	37	487	124	80	12 x 20
500	504	541	571	12 x 9.5	375	480	453	37	541	151	80	12 x 20
560	565	605	643	16 x 11.5	420	519	483	45	605	183	80	12 x 20
630	634	674	712	16 x 11.5	470	607	575	45	674	203	100	12 x 20
710	711	751	789	16 x 11.5	525	645	613	45	721	210	110	12 x 20
800	794	837	875	24 x 11.5	585	735	703	45	872	285	110	14 x 22
900	894	934	972	24 x 11.5	655	785	753	45	860	225	160	14 x 22
100	1003	1043	1081	24 x 11.5	730	881	833	57	940	265	160	14 x 22
1120	1124	1174	1214	24 x 11.5	760	951	903	57	1184	380	160	14 x 22
1250	1261	1311	1251	24 x 11.5	855	1051	1003	57	1321	465	160	14 x 22
1400	1415	1465	1545	24 x 11.5	⊗	⊗	⊗	⊗	1475	520	165	14 x 22
1600	1587	1637	1717	32 x 11.5	⊗	⊗	⊗	⊗	1649	615	160	18 x 25

① Wielkość nominalna •

③ Szerokość szczeliny × długość •

⊗ Na żądanie

Rozmiar zależny od ilości przedłużeń obudowy

①	②	L	④	②	L ₁ ²⁾	y	④	②	L ₂ ²⁾	④
315	71	600	20	80	750	12	25	80	900	29
355	80	660	25	90	825	8	30	90	990	35
400	90	752	36	112	940	54	43	112	1128	51
450	90	800	43	112	1000	34	52	112	1200	62
500	112	900	56	132	1125	81	68	132	1350	80
560	112	968	82	132	1210	64	99	132	1452	117
630	132	1144	150	-	-	-	-	-	-	-
710	132	1220	130	160	1525	112	152	160	1830	174
800	132	1400	164	180	1750	104	198	180	2100	232
900	132	1492	220	225	1865	78	264	225	2238	309
100	160	1660	274	225	2075	113	329	225	2490	383
1120	180	1800	380	280	2250	180	425	280	2700	470
1250	200	2000	450	280	2500	115	500	280	3000	550
1400	180	⊗	⊗	⊗	⊗	⊗	⊗	⊗	⊗	⊗
1600	225	⊗	⊗	⊗	⊗	⊗	⊗	⊗	⊗	⊗

²⁾Tutaj wymagane są przedłużenia obudowy, a wymiary a i a1 zmieniają się

- ① Wielkość nominalna •
- ② Max. wielkość silnika •
- ③ Szerokość szczeliny x długość •
- ④ Przybliżony ciężar bez silnika [kg] •
- ⊗ Na życzenie

BVZAXN 12/56

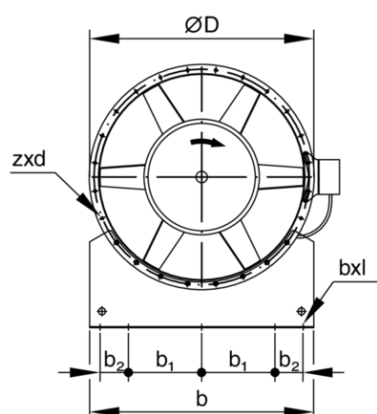

BVZAXN 12/56

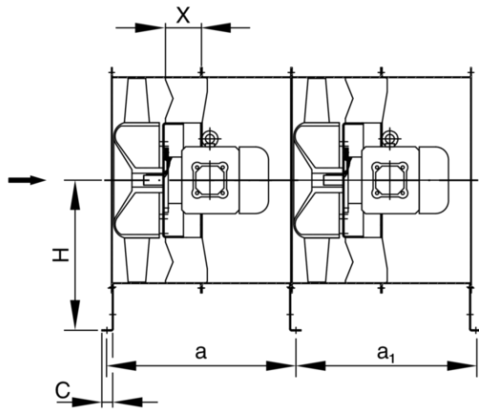

BVZAXN 12/56

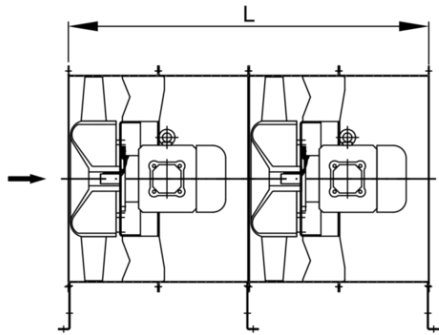

BVZAXN 12/56

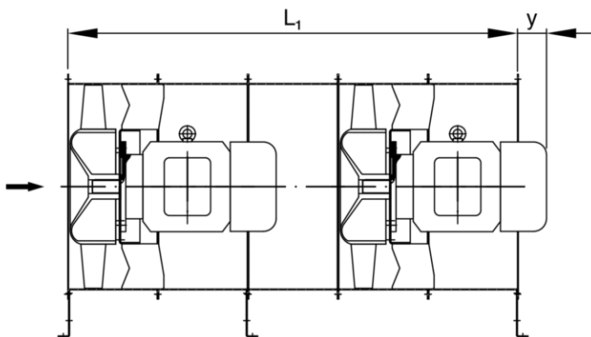

BVZAXN 12/56

